



FIREWALL®

Edge クイックガイド

～ 初めてお使いになる方へ ～



Drink Pure.

■ セットアップガイド (初めて使う時の準備)

⚠ 重要

○初めてご使用になる前に、次のことを必ずおこなってください。
浄水の吐水口には保護キャップが取り付けられています。
初めてご使用になる前にイラストを参照になり保護キャップ
を取り外してください。保護キャップを取り外さずに使用すると、
内部に定格外の圧力が加わり、故障の原因となりますので、
かならず取り外してお使いください。

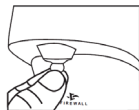

1 電源を入れる

電源プラグをコンセントに差し込んでください。プラグにはアースコード(緑色のコード)がついています。アースコードをアース端子へ接続して正しくアースを取ってください。本製品の電源が入ると、自動的に自己チェック・テスト機能が作動します。自己チェック・テストが完了すると、ボタンが青色表示になります。



注水ボタン:青色

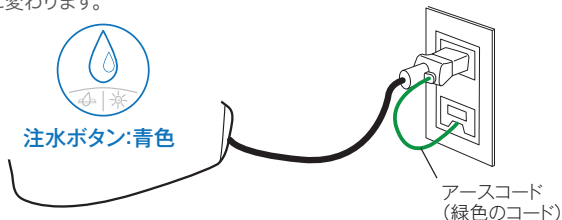

アースコード
(緑色のコード)

2 リザーバーを取り外す

本製品の本体からリザーバーを取り外して、リザーバーの蓋を取り外してください。

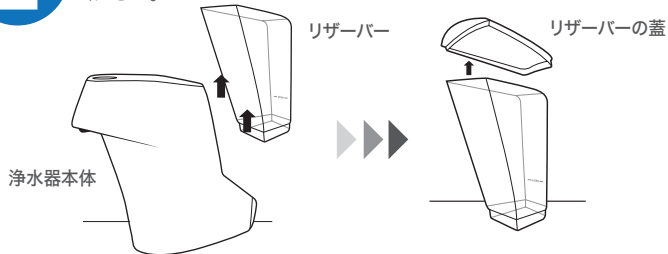

3

リザーバーに水道水を入れる

リザーバーをよく水洗いした後で、リザーバーに水道水を入れてください。
リザーバーに水道水を入れ過ぎないように注意してください。水道水を入れたらリザーバーに蓋をします。

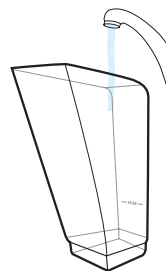

リザーバー

4

リザーバーを本体に取り付ける

リザーバーを再び本体に取り付けてください。この時リザーバーが本体に
しっかり取り付けられていることを確認してください。

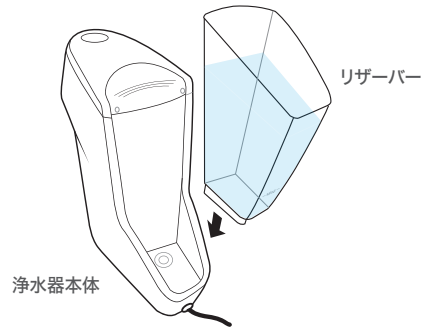

5

テスト注水を開始

注水口の下にコップか大きな容器を置いた後に、注水ボタンを押して注水を開始してください。もう一度注水ボタンを押すと注水が止まります。本製品の各部に水を十分行き渡らせるためにリザーバーが空になるまで注水を続けてください。



注水ボタン

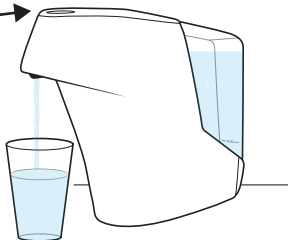

最初の5回分の浄水には「黒い微細な活性炭粒子」が含まれます。

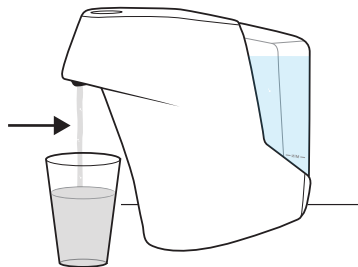

注意

本製品から注水される最初の5回分の浄水には黒い微細な活性炭粒子が含まれます。この粒子はヤシ殻から作られた天然有機物ですから、**健康上は無害**です。

6

②～⑤までを5回繰り返す

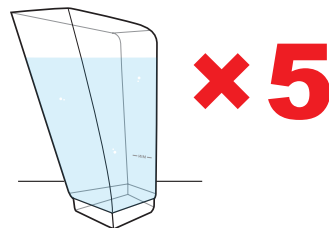
②～⑤のステップを5回繰り返してください。活性炭粒子のない透き通った浄水が注水されます。



⑥までのステップが完了したら、本製品によって生成されたおいしい浄水をお楽しみいただけます。

注意

- ⑥のステップが完了するまでは本製品で浄水された水は飲まないでください。ステップ終了後は、活性炭粒子のない透き通った浄水が注水されます。
- リザーバーの水が完全に空になると、ポンプが空気を吸い込み、ブクブクと泡立つような音がするようになるので、リザーバー内の水は最低貯水ライン(minマーク)を下回らないようにしてください。

ワンポイント!

さわやかな冷水をお楽しみいただくには、リザーバーに水を満たしリザーバーをそのまま冷蔵庫に入れて冷やしてから浄水してください。また、リザーバーに氷を入れてお使いいただくこともできます。
※浄水した後の水はお早めにお飲みください。

1 待機モード



注水ボタン:青色

電源コードをコンセントに差し込み、電気が通電されますと本製品は待機モードとなります。

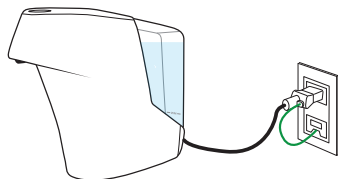

ワンポイント!

注水ボタン作動後、2分以内に再度注水ボタンに触れられない場合には、2分後に自動的にポンプが止まり、注水がストップします。

2 注水中



注水ボタン:緑色

注水ボタンに触れると、緑色表示になり、注水が開始されます。

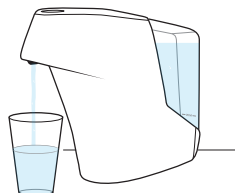

※しばらく使用していない時(エネルギー節約モード時)

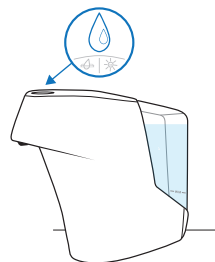

エネルギー節約モード
(待機モードに入ってから1分後)

2秒

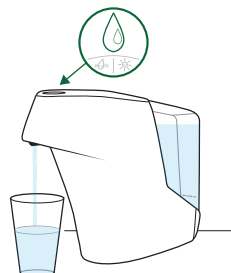

2秒後に注水が開始されます。

3 注水停止



注水ボタン:青色

注水を止めるためには注水ボタンに触れてください。注水ボタンは緑色表示から青色表示に変わります。

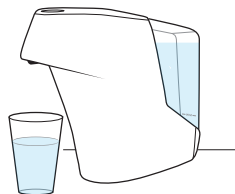

1 フィルター寿命お知らせ機能



点滅

フィルターの寿命である12ヶ月間の期間が95%経過した時点で、注意を促すためにフィルターアイコンが点滅します。フィルターが交換されるまで、以下の②に記載の通り点滅を継続します。

フィルターアイコン点滅中でも、以下の②に記載された状況になるまでは、本製品で引き続き浄水を注水することができます。

2 フィルター交換アラーム機能



点滅

点滅

最適な浄水性能を確保するために、UVランプとフィルターは、12ヶ月経過後交換する必要があります。12ヶ月経過すると、UVアイコンとフィルターアイコンの両方が交互に点滅し、アラーム音が20回発せられます。

フィルターとUVランプを交換し本製品をリセットするまでは注水ができなくなります。フィルターとUVランプの交換は「Firewall® Edge USER MANUAL」の3.1～3.13のステップに従って実行してください。

3 UVランプ故障アラーム機能



点滅

UVランプが故障した場合にも、UVアイコンが点滅し、20回アラーム音が発せられます。

「Firewall® Edge USER MANUAL」の3.1～3.7、3.10、3.11の各ステップが完了するまでは注水できません。

浄水が注水できない場合には…

- 電源プラグがコンセントに正しく差し込まれており、本製品の電源が入っていることを確認してください。



- 浄水器本体の上蓋が正しく取り付けられていることを確認してください。

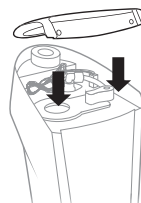

ヒント:

上蓋を取り付けるときは、最初に上蓋の前側を適正な位置まで押し込んで、それから上蓋の後側を押し込み、その後でネジで留めて、上蓋をびったり取り付けてください。

- リザーバーが正しく取り付けられていることを確認してください。

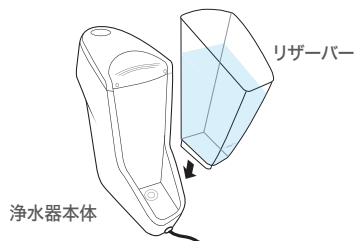

- 注水ボタンが青色表示になっていることを確認してください。

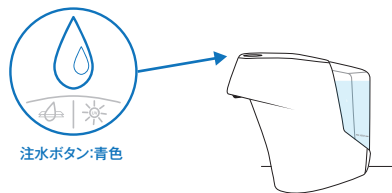

- リザーバーの中に水が入っていることを確認してください。

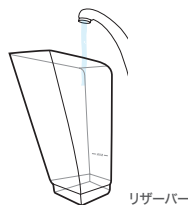

- 注水ボタンに触れても反応がない場合には電源プラグをコンセントからいったん外して、10秒間待ち、10秒後に再び電源プラグをコンセントに差し込んでください。これによって、本製品をリセットすることができます。
- 上記を点検していただき、それでも異常がある際は事故防止のため使用を中止し、購入店もしくはウォーターロジック・カスタマーセンターにご相談ください。お客様自身で手を加えたり、修理などは危険ですので絶対におやめください。

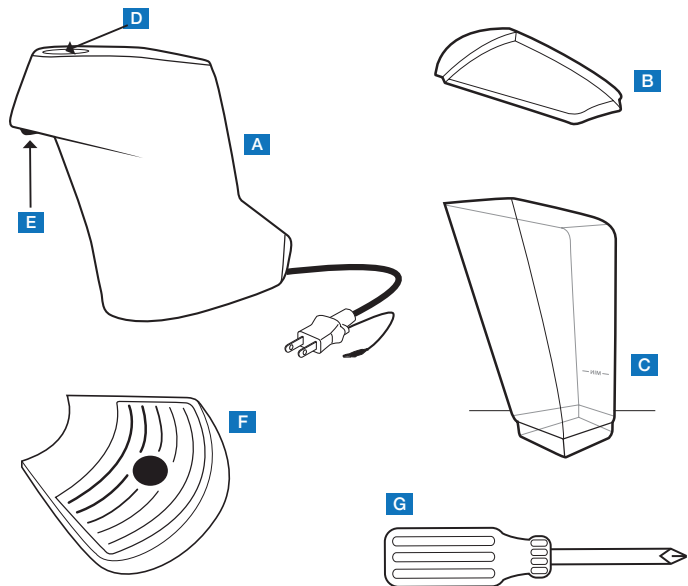

- 1 本製品を傷つけないために、箱を開けるときに刃物など鋭利なものは絶対に使用しないでください。
- 2 箱の中身をチェックして、すべての品目があることを確認してください。
- 3 UVランプとフィルターはすぐに使用できる状態で事前に本体に装着されています。

上記の品目の中で足りないものがあれば、ウォーターロジック・カスタマーセンターまでご連絡ください。

アフターサービスのご案内

○修理のご依頼、使い方のご相談などは、ウォーターロジック・カスタマーセンターにご相談ください。

連絡先 ウォーターロジック・カスタマーセンター

0120-524-388

受付時間 平日:9:00~17:00(土・日・祝 休み)

○交換部品の購入については、お買い上げの販売店にご相談いただくか、もしくはウォーターロジック・オンラインストアにてご購入いただけます。

ウォーターロジック・オンラインストア

<http://www.waterlogic-jp.com>

A 浄水器本体

B リザーバーの蓋

C リザーバー

D 注水ボタン

E 注水口

F ドリップトレイ

G スクリュードライバー
(ネジ回し)

